



Mitgänger-Hochhubwagen Tragfähigkeit 1400 - 2000 kg L14, L16, L20

BR 1173

Sicherheit

Der Linde Mitgänger Hochhubwagen ist die perfekte Lösung für jede Lageranwendung. Die Wiegeeinrichtung zeigt das aufgenommene Lastgewicht an und bietet maximale Sicherheit beim Einlagern. Linde SafetyLift ermöglicht das Anheben des Mastes bei hochgestellter Deichsel, während die Sicherheit durch Zweihandbedienung sichergestellt ist.

Leistungsstärke

Effizienz ist eine der wahren Stärken des Fahrzeugs mit einem 2,3 kW Drehstrom Fahrmotor und Tragfähigkeiten von 1400 kg bis 2000 kg. Die robuste Struktur verleiht dem Fahrzeug eine außergewöhnliche Resttragfähigkeit bei maximaler Leistungsstärke.

Komfort

Die feinfühligere Linde Load Control, in Verbindung mit der elektrischen Lenkung ermöglicht einfaches und präzises Lasthandling. Linde SafetySpeed passt die Fahrgeschwindigkeit automatisch an den Abstand zwischen Bediener und Fahrzeug an.



Linde Material Handling

Linde

Zuverlässigkeit

Das Material der Motorabdeckungen wurde sorgfältig ausgewählt um wichtige Komponenten effektiv zu schützen. Das robuste Fahrgestell und das tiefgezogene Chassis gewährleisten eine lange Lebensdauer in hochintensiven Anwendungen. Mit der Initialhubversion (optional) wird die Bodenfreiheit vergrößert um Steigungen und Ladebrücken einfach zu befahren.

Servicefreundlichkeit

Linde Hochhubwagen sind so konzipiert, dass Wartungskosten minimiert werden und die Verfügbarkeit über viele Jahre sichergestellt ist. Dafür sorgen z.B. langlebige Komponenten und wartungsfreie Drehstrom-Motore. Das Farbdisplay zeigt

Serienausstattung/Sonderausstattung

Serienausstattung

Bedienung:

Elektrische Lenkung
Lange, tief angelenkte Deichsel
Schleichfahrttaster
Linde SafetyLift
Endlagenwiderstand der Deichsel
Großzügig gestaltete Ablagefächer
Feinfühlig und präzise Hubmaststeuerung durch Linde Load Control
Mastschutz aus Drahtgitter oder Polycarbonat
Multifunktionsfarbdisplay mit Lastgewichtsanzeige, Betriebsstundenzähler, Wartungsanzeige, Batterieentladeanzeige und interne Fehlercodeanzeige
Lastgewichtsmessung und -anzeige bis 1500 mm Hubhöhe mit +/- 50 kg Genauigkeit

Technik:

Wartungsfreier, gekapselter 2,3 kW Drehstrommotor
CAN-Bus Technologie
Vertikaler Batteriewechsel 2PzS oder 3PzS
Linde-Curve-Assist, proportionale Anpassung der Fahrgeschwindigkeit bei Kurvenfahrt
Elektromagnetische Notbremse
Schlüsselschalter oder PIN-Code Zugang
Antriebsrad Vollgummi
Einfach – Lastrollen aus Polyurethan
Breite über Gabelzinken: 560 mm oder 680 mm
Gabelzinkenlänge/dicke: 1150 mm/73 mm oder 55 mm (für Handling von Gitterboxen)
Kälteschutz bis -10°C
Tragfähigkeit Initialhub: 2000 kg

Sonderausstattung

Initialhub
SafetySpeed – Deichselwinkelabhängige Fahrgeschwindigkeit
Lift-Speed-Booster (bis zu +40% Hubgeschwindigkeit)
Tandem-Stützrad
Soft-Landing der Gabelzinken (Ohne Aufpreis)
Antriebsräder: Polyurethan, Wet-Grip, Vollgummi profiliert, Polyurethan profiliert oder nicht kreidend
Lasträder: Tandem Polyurethan, Tandem Polyurethan abschmierbar
Lastschutzgitter
Seitlicher Batteriewechsel 3PzS
Standard-, Duplex- oder Triplex-Hubmaste bis zu 5316 mm
Alternative Gabelträgerlänge/-dicke: 950mm/ 75mm oder 55m (für Handling von Gitterboxen)
connect: access control
Linde Connected Solutions:
ac: Zugangskontrolle, an: Nutzungsanalyse und dt: Schockerkennung

DIN A4 Klemmbrett
Batteriewechselgestell oder Wechselwagen für seitlichen Batteriewechsel
Aquamatik Befüllsystem für Batterie
Integriertes Ladegerät
Kühlhausausführung bis -35°C

Weitere Sonderausstattungen auf Anfrage

Technische Daten (gemäß VDI 2198)

Kennzeichen	1.1	Hersteller (Kurzbezeichnung)		LINDE	LINDE
	1.2	Typzeichen des Herstellers		L14	L16
	1.2a	Baureihe		1173-00	1173-00
	1.3	Antrieb		Elektro	Elektro
	1.4	Bedienung		Geh-Lenkung	Geh-Lenkung
	1.5	Tragfähigkeit/Last	Q (t)	1,4	1,6
	1.6	Lastschwerpunkt	c (mm)	600	600
	1.8	Lastabstand	x (mm)	724 (646) ¹⁰⁾	724 (646) ¹⁰⁾
	1.9	Radstand	y (mm)	1311 (1233) ⁹⁾	1311 (1233) ⁹⁾
Gewichte	2.1	Eigengewicht	(kg)	1085 ⁹⁾	1085 ⁹⁾
	2.2	Achslast mit Last vorn/hinten	(kg)	847 / 1638 ¹⁰⁾	866 / 1819 ¹⁰⁾
	2.3	Achslast ohne Last vorn/hinten	(kg)	715 / 370 ¹⁰⁾	715 / 370 ¹⁰⁾
Räder, Fahrwerk	3.1	Bereifung Vollgummi, SE, Luft, Polyurethan		V+P/P ⁶⁾	V+P/P ⁶⁾
	3.2	Reifengröße, vorn		Ø 230 x 90	Ø 230 x 90
	3.3	Reifengröße, hinten		Ø 85 x 85 (Ø 85 x 60) ⁹⁾	Ø 85 x 85 (Ø 85 x 60) ⁹⁾
	3.4	Zusatzräder (Abmessungen)		Ø 150 x 50	Ø 150 x 50
	3.5	Räder, Anzahl vorn/hinten (x = angetrieben)		1x + 1 / 2 (1x + 1 / 4) ⁹⁾	1x + 1 / 2 (1x + 1 / 4) ⁹⁾
	3.6	Spurweite, vorne	b10 (mm)	534 ⁹⁾	534 ⁹⁾
	3.7	Spurweite, hinten	b11 (mm)	380 ⁹⁾	380 ⁹⁾
Grundabmessungen	4.2	Höhe Hubgerüst eingefahren	h1 (mm)	1915 ⁹⁾	1915 ⁹⁾
	4.3	Freihub	h2 (mm)	150 ⁹⁾	150 ⁹⁾
	4.4	Hub	h3 (mm)	2844 ⁹⁾	2844 ⁹⁾
	4.5	Höhe Hubgerüst ausgefahren	h4 (mm)	3364 ⁹⁾	3364 ⁹⁾
	4.9	Höhe Deichsel in Fahrstellung min./max.	h14 (mm)	697,5 / 1162,5	697,5 / 1162,5
	4.15	Höhe gesenkt	h13 (mm)	86	86
	4.19	Gesamtlänge	l1 (mm)	1950 ⁹⁾	1950 ⁹⁾
	4.20	Länge einschließlich Gabelrücken	l2 (mm)	800 ⁹⁾	800 ⁹⁾
	4.21	Gesamtbreite	b1/b2 (mm)	800 ⁹⁾	800 ⁹⁾
	4.22	Gabelzinkenmaße	s/e/l (mm)	71 x 180 x 1150	71 x 180 x 1150
	4.24	Gabelträgerbreite	b3 (mm)	780 ⁹⁾	780 ⁹⁾
	4.25	Gabelaußenabstand, min./max.	b5 (mm)	560 / 680 ⁹⁾	560 / 680 ⁹⁾
	4.26	Breite zwischen Radarmen	b4 (mm)	255 / 375	255 / 375
	4.32	Bodenfreiheit Mitte Radstand	m2 (mm)	30 (20/140) ⁹⁾	30 (20/140) ⁹⁾
	Leistungsdaten	4.33	Arbeitsgangbreite bei Palette 1000 x 1200 quer	Ast (mm)	2463 (2576) [2385 (2422)] <small>10) 11) 12) 13) 14)</small>
4.34		Arbeitsgangbreite bei Palette 800 x 1200 längs	Ast (mm)	2349 (2462) [2271 (2384)] <small>10) 11) 12) 13) 14)</small>	2349 (2462) [2271 (2384)] <small>10) 11) 12) 13) 14)</small>
4.35		Wenderadius	Wa (mm)	1527 ¹⁰⁾	1527 ¹⁰⁾
Antrieb / Motor	5.1	Fahrgeschwindigkeit mit/ohne Last	(km/h)	6 / 6 ¹⁷⁾	6 / 6 ¹⁷⁾
	5.2	Hubgeschwindigkeit mit/ohne Last	(m/s)	0,16 / 0,3 (0,4) ¹⁸⁾	0,15 / 0,3 (0,4) ¹⁸⁾
	5.3	Senkgeschwindigkeit mit/ohne Last	(m/s)	0,4 / 0,35 ⁹⁾	0,4 / 0,35 ⁹⁾
	5.8	Max. Steigfähigkeit mit/ohne Last	(%)	10,0 / 24,0	10,0 / 24,0
	5.10	Betriebsbremse		elektrisch/mechanisch	elektrisch/mechanisch
	6.1	Fahrmotor, Leistung S2 60 min	(kW)	2,3	2,3
6.2	Hubmotor, Leistung bei S3 15%	(kW)	3,2	3,2	
Sonst.	6.3	Batterie nach DIN 43531/35/36 A,B,C,nein		43 535 / B / 2PzS	43 535 / B / 2PzS
	6.4	Batteriespannung, Nennkapazität K5	(V/Ah)	24 / 250	24 / 250
	6.5	Batteriegewicht (± 5%)	(kg)	212	212
	6.6	Energieverbrauch nach VDI-Zyklus	(kWh/h)	1,47	1,47
Sonst.	8.1	Art der Fahrsteuerung		LAC mit Mikroprozessor	LAC mit Mikroprozessor
	8.4	Schallpegel, Fahrerohr	(dB(A))	< 66	< 66

- 1) Eingeklammerte Werte bei Initialhub
- 2) (± 5 mm)
- 3) ± 0 mm = 2 PzS von oben; + 75 mm = 3 PzS von oben; +150 mm = 4 PzS von oben
- 4) inkl. Batterie, Zeile 6.4/6.5.
- 5) (± 10%)
- 6) Vollgummi + Polyurethan / Polyurethan
- 7) Eingeklammerte Werte bei Tandemlastrollen.
- 8) Mit abgesenktem/angehobenem Initialhub
- 9) (± 2 mm)
- 10) Werte in Klammer mit Rammschutz

- 11) Bei Schleichfahrt = Deichsel senkrecht
- 12) [bei Initialhub]
- 13) inkl. a = 200 mm Sicherheitsabstand
- 14) (± 20 mm)
- 15) mit Initialhub Wa = 1449 mm, mit Rammschutz Wa = 1640 mm, mit Rammschutz und Initialhub Wa = 1562 mm
- 16) mit Initialhub Wa = 1564 mm, mit Rammschutz Wa = 1755 mm, mit Rammschutz und Initialhub Wa = 1677 mm
- 17) (± 5%)
- 18) Werte in Klammern für Option: „Lift Speed Booster“

Technische Daten (gemäß VDI 2198)

Kennzeichen	1.1	Hersteller (Kurzbezeichnung)		LINDE
	1.2	Typzeichen des Herstellers		L20
	1.2a	Baureihe		1173-00
	1.3	Antrieb		Elektro
	1.4	Bedienung		Geh-Lenkung
	1.5	Tragfähigkeit/Last	Q (t)	2,0
	1.6	Lastschwerpunkt	c (mm)	600
	1.8	Lastabstand	x (mm)	724 (646) ¹¹⁾
	1.9	Radstand	y (mm)	1425 (1347) ^{11) 12)}
Gewichte	2.1	Eigengewicht	(kg)	1670 ¹³⁾
	2.2	Achslast mit Last vorn/hinten	(kg)	1296 / 2374 ¹³⁾
	2.3	Achslast ohne Last vorn/hinten	(kg)	1122 / 548 ¹³⁾
Räder, Fahrwerk	3.1	Bereifung Vollgummi, SE, Luft, Polyurethan		V+P/P ¹⁴⁾
	3.2	Reifengröße, vorn		Ø 230 x 90
	3.3	Reifengröße, hinten		Ø 85 x 105 (Ø 85 x 60) ¹⁾
	3.4	Zusatzräder (Abmessungen)		Ø 150 x 50
	3.5	Räder, Anzahl vorn/hinten (x = angetrieben)		1x + 1 / 2 (1x + 1 / 4) ¹⁾
	3.6	Spurweite, vorne	b10 (mm)	534 ²⁾
	3.7	Spurweite, hinten	b11 (mm)	370 ²⁾
Grundabmessungen	4.2	Höhe Hubgerüst eingefahren	h1 (mm)	1915 ³⁾
	4.3	Freihub	h2 (mm)	150 ³⁾
	4.4	Hub	h3 (mm)	2684 ³⁾
	4.5	Höhe Hubgerüst ausgefahren	h4 (mm)	3284 ³⁾
	4.9	Höhe Deichsel in Fahrstellung min./max.	h14 (mm)	697,5 / 1162,5
	4.15	Höhe gesenkt	h13 (mm)	86
	4.19	Gesamtlänge	l1 (mm)	2068 ¹⁰⁾
	4.20	Länge einschließlich Gabelrücken	l2 (mm)	915 ¹⁰⁾
	4.21	Gesamtbreite	b1/b2 (mm)	810 ²⁾
	4.22	Gabelzinkenmaße	s/e/l (mm)	73 x 210 x 1150
	4.24	Gabelträgerbreite	b3 (mm)	780 ²⁾
	4.25	Gabelaußenabstand, min./max.	b5 (mm)	580 ²⁾
	4.26	Breite zwischen Radarmen	b4 (mm)	230 / 330
	4.32	Bodenfreiheit Mitte Radstand	m2 (mm)	14 (20/115) ^{11) 15)}
	4.33	Arbeitsgangbreite bei Palette 1000 x 1200 quer	Ast (mm)	2578 (2691) [2500 (2537)] ^{10) 11) 12) 13) 14)}
4.34	Arbeitsgangbreite bei Palette 800 x 1200 längs	Ast (mm)	2464 (2577) [2386 (2499)] ^{10) 11) 12) 13) 14)}	
4.35	Wenderadius	Wa (mm)	1642 ¹⁵⁾	
Leistungsdaten	5.1	Fahrgeschwindigkeit mit/ohne Last	(km/h)	6 / 6 ¹⁶⁾
	5.2	Hubgeschwindigkeit mit/ohne Last	(m/s)	0,12 / 0,25 (0,35) ¹⁶⁾
	5.3	Senkgeschwindigkeit mit/ohne Last	(m/s)	0,35 / 0,25 ¹⁶⁾
	5.8	Max. Steigfähigkeit mit/ohne Last	(%)	8,0 / 24,0
	5.10	Betriebsbremse		elektrisch/mechanisch
Antrieb / Motor	6.1	Fahrmotor, Leistung S2 60 min	(kW)	2,3
	6.2	Hubmotor, Leistung bei S3 15%	(kW)	3,2
	6.3	Batterie nach DIN 43531/35/36 A,B,C,nein		43 535 / B / 3PzS
	6.4	Batteriespannung, Nennkapazität K5	(V/Ah)	24 / 270
	6.5	Batteriegewicht (± 5%)	(kg)	249
	6.6	Energieverbrauch nach VDI-Zyklus	(kWh/h)	1,52
Sonst.	8.1	Art der Fahrsteuerung		LAC mit Mikroprozessor
	8.4	Schallpegel, Fahrerohr	(dB(A))	< 66

- 1) Eingeklammerte Werte bei Initialhub
- 2) (± 5 mm)
- 3) ± 0 mm = 2 PzS von oben; + 75 mm = 3 PzS von oben; +150 mm = 4 PzS von oben
- 4) inkl. Batterie, Zeile 6.4/6.5.
- 5) (± 10%)
- 6) Vollgummi + Polyurethan / Polyurethan
- 7) Eingeklammerte Werte bei Tandemlastrollen.
- 8) Mit abgesenktem/angehobenem Initialhub
- 9) (± 2 mm)
- 10) Werte in Klammer mit Rammschutz

- 11) Bei Schleichfahrt = Deichsel senkrecht
- 12) [bei Initialhub]
- 13) Inkl. a = 200 mm Sicherheitsabstand
- 14) (± 20 mm)
- 15) mit Initialhub Wa = 1449 mm, mit Rammschutz Wa = 1640 mm, mit Rammschutz und Initialhub Wa = 1562 mm
- 16) mit Initialhub Wa = 1564 mm, mit Rammschutz Wa = 1755 mm, mit Rammschutz und Initialhub Wa = 1677 mm
- 17) (± 5%)
- 18) Werte in Klammern für Option: „Lift Speed Booster“

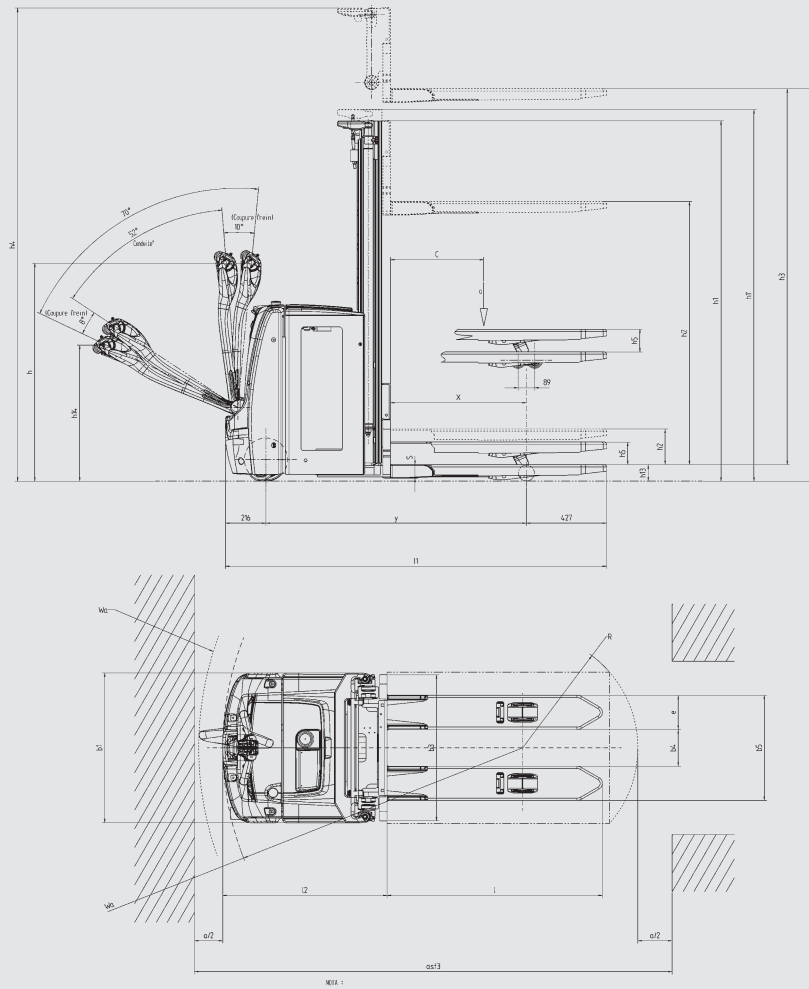

Mast 1.4 und 1.6 t (in mm)		1844 S	2344 S	2844 S	3244 S	3744 S	4144 S	4644 S	1844 D	2344 D
Hubhöhe	h3	1844	2344	2844	3244	3744	4144	4644	1844	2344
Hub + Gabelhöhe	h3+h13	1930	2430	2930	3330	3830	4230	4730	1930	2430
Masthöhe gesenkt	h1	1415	1665	1915	2115	2365	2565	2815	1415	1665
Masthöhe gesenkt (mit 150mm Freihub)	h1#	1490	1740	1990	2190	2440	2640	2890	-	-
Masthöhe gehoben	h4	2364	2864	3364	3764	4264	4664	5164	2364	2864
Freihub	h2	150	150	150	150	150	150	150	895	1145

Mast 1.4 und 1.6 t (in mm)		2844 D	3244 D	3744 D	4144 D	3516 T	4266 T	4716 T	5316 T
Hubhöhe	h3	2844	3244	3744	4144	3516	4266	4716	5316
Hub + Gabelhöhe	h3+h13	2930	3330	3830	4230	3602	4352	4802	5402
Masthöhe gesenkt	h1	1915	2115	2365	2565	1665	1915	2065	2265
Masthöhe gesenkt (mit 150mm Freihub)	h1#	1915	2115	2365	2565	1665	1915	2065	2265
Masthöhe gehoben	h4	3364	3764	4264	4664	4036	4786	5236	5836
Freihub	h2	1395	1595	1845	2045	1145	1395	1545	1745

Mast 2 t (in mm)		2684 S	3084 S	3584 S	2684 D	3084 D	3584 D	3276 T	4026 T	4476 T
Hubhöhe	h3	2684	3084	3584	2684	3084	3584	3276	4026	4476
Hub + Gabelhöhe	h3+h13	2770	3170	3670	2770	3170	3670	3362	4112	4562
Masthöhe gesenkt	h1	1915	2115	2365	1915	2115	2365	1665	1915	2065
Masthöhe gesenkt (mit 150mm Freihub)	h1#	1990	2190	2440	-	-	-	-	-	-
Masthöhe gehoben	h4	3284	3684	4184	3284	3684	4184	3876	4626	5076
Freihub	h2	150	150	150	1315	1515	1765	1065	1315	1465

Andere Hubhöhen auf Anfrage
S=Standard, D=Duplex, T=Triplex

Produktinformation

Deichsel und Deichselkopf

- Mittig angebrachte, lange, tief angelenkte Deichsel für großen Sicherheitsabstand zwischen Bediener und Fahrzeug
- Ergonomisch angeordnete Bedienelemente für einfaches, effizientes Arbeiten
- Hände des Bedieners sind jederzeit geschützt
- Bedienung mit der linken oder der rechten Hand möglich
- Sanfte Rücksteldämpfung der Deichsel verhindert Beschädigungen an der Motorabdeckung



Elektrische Lenkung

- Elektrische Lenkung garantiert mühe-loses Fahren
- SafetySpeed regelt Fahrgeschwindigkeit in Abhängigkeit des Deichselwinkels
- Schleichfahrttaster für langsames Manövrieren in beengten Bereichen bei senkrechter Deichsel
- Endlagendwiderstand der Deichsel verhindert unbeabsichtigtes Bremsen

Linde Lastgewichtsanzeige

- Wiegeeinrichtung bis 1500 mm Hubhöhe
- Übersichtliche Anzeige der Information auf dem großen Farbdisplay
- Genauigkeit +/- 50 kg

Multifunktionsdisplay

- Wichtige Informationen über Fahrzeug und Last
- Großes 3,5" TFT-Farbdisplay
- Beinhaltet Betriebsstundenzähler, Wartungsanzeige und Batterieentladeanzeige
- Kratzfeste Oberfläche

Drehstrommotor

- Kraftvoller und drehmomentstarker 2,3 kW Drehstrom Fahrmotor
- Feuchtigkeits- und staubgeschützter Motor
- Kein Zurückrollen bei Anfahren an Steigungen
- Einstellbare Fahrgeschwindigkeit bis zu 6 km/h, mit und ohne Last



Hubsystem

- Linde Load Control für feinfühliges und präzises Lasthandling
- Sanftes Absetzen der Gabel (Soft Landing) schützt die Last
- Initialhubversion für vergrößerte Bodenfreiheit bei der Befahrung von Rampen und Ladebrücken
- Verschiedene Standard-, Duplex-, Triplex-Hubmaste, für jeden Einsatz passend

Bremsen

- Automatisches Bremsen: Bei Loslassen des Fahr Schalters, bei Änderung der Fahrtrichtung, durch Bewegen der Deichsel in die untere oder obere Endlage
- Notbremse: Bei Betätigung des Notstoppschalters

Batteriewechsel

- Vertikaler Batteriewechsel als Standard
- Seitlicher Wechsel beinhaltet:
- Rollenbahn im Batterieraum für seitlichen Wechsel
- Hebel für Batterieausschub vereinfacht den Batteriewechsel

Änderungen im Sinne des Fortschritts vorbehalten. Abbildungen und technische Angaben können Optionen enthalten und sind für die Ausführung unverbindlich. Alle Maßangaben unterliegen den üblichen Toleranzen.

